

BM 525

DESCRIPTON

Riveteuse avec aspiration automatique, préconisée pour des rivets standards de 4.8 à 5.0 mm et Super Trébol de 5.2 mm.

DONNEES TECHNIQUES

Poids: 1760 grammes
 Dimensions: 290x280x84 mm
 Pression d'air: 6-7 bars
 Course de piston: 25 mm
 Pression max.: 6 bars – 700 Kg
 Niveau sonore: 68 db

CARACTERISTIQUES

Le corps principal est réalisé en fonte d'aluminium à haute densité. Une riveteuse plus légère avec une plus grande force et vitesse. Elle se caractérise par sa course destinées aux rivets Trébol et Super Trébol, ainsi qu'aux rivets aveugles de 2.4 à 5.0mm.



SCHEMA

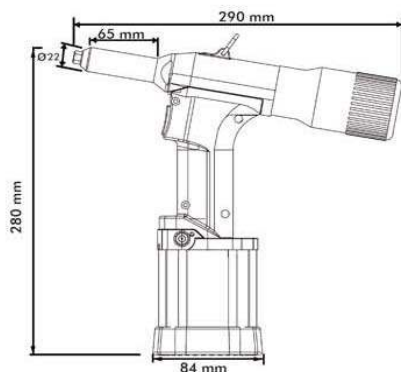

CAPACITES

RIVET	MATIERE tête/corps	DIAMETRE mm Ø						
		2,4	3	3,2	4	4,8	5	5,2
Standard	Alu/Alu	√	√	√	√			
	Alu/AC	√	√	√	√	√	√	
	Alu/Inox	√	√	√	√	√	√	
	AC/AC		√	√	√			
	Inox/Inox	√	√	√	√			
	cuivre		√	√	√			
Hardgrip	toute matière			√	√			
S-Trébol	Alu/Alu							√